



\_\_\_\_\_ *hokimligi*  
*maktabgacha va maktab ta'limi*  
*boshqarmasi*

\_\_\_\_\_ *maktabgacha va*  
*maktab ta'limi bo'limi tasarrufidagi*  
*\_\_\_-umumiy o'rta ta'lim maktabi*  
*texnologiya fani o'qutuvchisi*

\_\_\_\_\_ *ning*  
*20\_\_-20\_\_-o'quv yiliga 5-sinf*  
*qiz bolalar uchun III chorak*

**DARS**  
**ISHLANMALARI**

**“TASDIQLAYMAN”**

**O‘IBDO‘** \_\_\_\_\_

**20\_\_-20\_\_-o‘quv yili uchun tuzilgan 5-sinf texnologiya fanidan qiz bolalar uchun  
III chorak taqvimiy mavzu rejasi**

<b>№</b>	<b>Mavzu nomi</b>	<b>Soat</b>	<b>Sana</b>	<b>Izoh</b>
1.	Tikuv mashinasining turlari va tuzilishi	1		
2.	Tikuv mashinasi bilan ishlaganda sanitariya-gigiyena va xavfsizlik qoidalari	1		
3.	<b>Amaliy mashg‘ulot:</b> Tikuv mashinasida ipsiz tikish.	1		
4.	Tikuv mashinasini ishga tayyorlash.	1		
5.	<b>Amaliy mashg‘ulot:</b> Mashinaga ip o‘rnatish, mashina choklaridan namunalar tikish (to‘g‘ri chokni tikish).	1		
6.	Amaliy mashg‘ulot: Mashinaga ip o‘rnatish, mashina choklaridan namunalar tikish (to‘g‘ri chokni tikish).	1		
7.	Buyumni bichish va tikish haqida ma’lumot berish	1		
8.	O‘lchov olish va hisoblash formulasi	1		
9.	Yaxlit bichimli fartuk tikish	1		
10.	<b>Amaliy mashg‘ulot:</b> Modellashtirish va andaza tayyorlash	1		
11.	Gazlamani bichishga tayyorlash va bichish	1		
12.	<b>1 Nazorat ishi</b>	1		
13.	Xalq hunarmandchiligi texnologiyasi. Kashtachilik tarixi haqida ma’lumot	1		
14.	Kashta chok turlari	1		
15.	Gazlama va ip tanlash	1		
16.	Kashta chokida kompozitsiya tuzish. 16-amaliy mashg‘ulot. “Zangori gullar” salfetskasi.	1		
17.	<b>Loyiha ishi.</b> Xaridorgir kashtachilik buyumlarini tikish	1		
18.	<b>2 Nazorat ishi</b>	1		
19.	Mexatronika haqida tushuncha. Oddiy mexanizmlar	1		
20.	Mexatronika haqida tushuncha. Oddiy mexanizmlar	1		

<b>Sana:</b>				
<b>Sinf:</b>				

## **Mavzu: Tikuv mashinasining turlari va tuzilishi**

### **Darsning maqsadi:**

**Ta'limiy maqsad:** “Texnologiya” darsida pazandalik, tikuvchilik sirlarini, xalq hunarmandchiligi ish usullarini, har xil mexanizmlar asosida harakatlanuvchi sodda jihoz va buyumlar yasashni, robototexnika elementlaridan foydalanib aqlli texnika va texnologiya maketlarini loyihalashtirishni o'rgatish.

**Tarbiyaviy maqsad:** bu buyuk kelajakni yaratuvchi, yangi texnologiyalarni amaliyotga tatbiq etuvchi va mamlakatimiz rivojiga ulkan hissa qo'shuvchi shaxs sifatida voyaga yetkazish.

**Rivojlantiruvchi maqsad:** mehnatsevarlik, aniqlik, xavfsizlik qoidalariga rioya qilish ko'nikmalarini shakllantirish, texnik fikrlash, ijodkorlik va mustaqil ishlash qobiliyatini rivojlantirish.

### **II. FK-fanga oid kompetensiyalar**

1. FK1-Buyum va mahsulot turlarini, ularni tayyorlash va ishlov berish usullarini bilish, texnologik loyihalash hamda amalga oshirish kompetensiyasi.

2. FK2-Psixomotor, funksional hamda amaliy faoliyat turlarini bajarishdagi operatsion kompetensiya.

3. FK3-To'g'ri va ongli kasb tanlash, ijtimoiy munosabatlarga kirisha olish kompetensiyasi.

**Dars turi:** yangi bilim beruvchi, bilimlarni mustahkamlovchi, amaliy, nazariy, aralash, noan'aviy, ananaviy.

**Dars uslubi:** tushuntirish, suxbat, tezkor savol – javob, amaliy mustaqil ishlar bajarish, munozara, muammoli topshiriq, ko'rgazmali va boshqalar.

**Dars metodi:** guruhlarda ishlash, “kim epchil-u, kim chaqqon”, “ko'rsam tezroq o'rganaman”, “muammo va yechim” shu kabi metodlar.

**Dars jihozi:** mavzuga oid rasm, ko'rgazmalar va tarqatma materiallar, o'quv qurollari, elektron materiallar.

<b>№</b>	<b>Bo'limlar</b>	<b>Vahti</b>
<b>1</b>	Tashkiliy qism	3 daqiqa
<b>2</b>	O'tgan mavzuni mustahkamlash	5 daqiqa
<b>3</b>	Yangi mavzu bayoni	15 daqiqa
<b>4</b>	Yangi mavzuni mustahkamlash	10 daqiqa
<b>5</b>	O'quvchilarni rag'batlantirish. Darsni yakunlash.	10 daqiqa
<b>6</b>	Uyga vazifa	2 daqiqa
<b>Jami</b>		<b>45 daqiqa</b>

**I.Tashkiliy qism:** salomlashish yo'qlama qilish, o'quvchilarni darsga tayyorgarliklarini tekshirish, dars uchun yetarli miqdorda zarur ashyolarni hozirlash.

Doskaga dars mavzusi va tegishli ma'lumotlar yozib qo'yiladi.

**II. O'tilgan mavzuni mustahkamlash.** o'tilgan mavzu yuzasidan suhbat, savol-javob o'tkaziladi. Uy vazifasini bajarilishini tahlili o'tkazilib no'to'g'ri bajarilgan topshiriqlar yuzasidan ko'rsatma beriladi.

### **III. Darsning borishi:**

Tikuv mashinalari ixtiro qilingunga qadar barcha tikuvchilik buyumlari qo'l choklari orqali bajarilgan. Qadimda qo'l ishlarini bajargan ustalarni “oltin igna sohiblari”, “mo'jiza

sohiblari” deb qadrlashgan. Qo‘l mehnatiga ko‘p vaqt sarflansa-da, o‘zining nozikligi, nafisligi bilan ajralib turgan. Qo‘l choklarini bajarishga qaraganda tikuv mashinasida ishlash bir qancha qulay. Zamonaviy tikuv mashinalari bir qancha jarayonni bajarishga moslashgan bo‘lib, universal va maxsus tikuv mashinalariga bo‘linadi. Universal tikuv mashinalari baxyaqatorning barcha turini bajaradi, izma, tugma, kashta tikadi. Ulardan, asosan, uy sharoitida foydalaniladi. Uy sharoitida bir kishi biron-bir buyumni boshidan oxirigacha tikadi. Maxsus tikuv mashinalari esa ishlab chiqarish korxonalarida qo‘llangan bo‘lib, bitta jarayonni bir kishi bajaradi. Maxsus mashinalar o‘ziga xos kichik mexanizatsiya vositalari yordamida gazlama chetiga mag‘iz qo‘yish, shakldor choklarni bajarishga mo‘ljallangan.



*Qo‘l yuritmalik tikuv mashinasi.*



*Oyoq yuritmalik tikuv mashinasi.*



*Elektr yuritmalik tikuv mashinasi.*

Maxsus tikuv mashinasida yetarli tajribaga ega bo‘lgan, o‘z kasbining ustalari, tikuvchilar ishlaydi. Tikuv mashinalari turiga qarab qo‘l yuritmalik, oyoq yuritmalik hamda elektr yuritmalik bo‘ladi. Zamonaviy tikuv mashinalarida barcha jarayonlar avtomat dasturlashtirilgan bo‘lib, tikuv mashinasi “start/stop” tugmalari orqali boshqariladi. Tikuv mashinalari turlicha bo‘lsa-da, uning ishlash mexanizmlari bir xil. Tikuv mashinasida ishlashdan avval boshqaruv yo‘riqnomasi bilan tanishib chiqish kerak bo‘ladi.

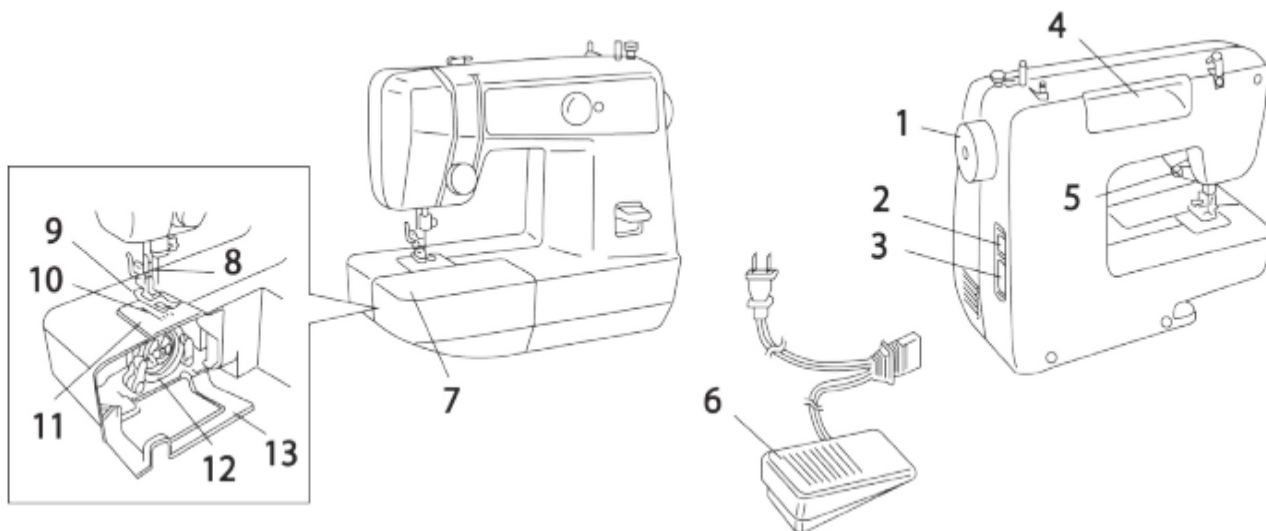

## Tikuv mashinasining asosiy qismlari:

1. Maxovoy g'ildirak.
2. Elektr manbayini va mashina lampochkasini yoquvchi tugma.
3. Tepkini ishga tushiruvchi tugma.
4. Changyutkich.
5. Bostirma tepki richagi.
6. Tepki.
7. Yechiluvchi stolcha.
8. Igna.
9. Bostirma tepki.
10. Gazlamani surgich.
11. Igna plastinkasi.
12. Moki uyasi.
13. Moki uyasi qopqog'i



### ***Yodda tuting!***

Gazlama ustiga chizg'ich yoki shablonni yotqizib, tikuvchilik bo'ri bilan perpendikular holatda chiziq torting. Chiziq aniq va tekis hosil bo'ladi. Hech qachon tikuvchilik bo'ri o'rniga qalam ishlatmang.

## **IV. Yangi mavzuni mustahkamlash:**

1. Tikuv mashinasining afzallik taraflarini aytib bering.
2. Tikuv mashinasining qanday turlari bor?
3. Tikuv mashinasida ishlashda qanday sanitariya-gigiyena qoidalariga rioya qilish kerak?

**V. Baholash:** o'quvchilarni yutuq va kamchiliklarini muxokama qilish, darsda faol qatnashgan o'quvchilar rag'batlantirish.

**VI. Uyga vazifa:** yangi mavzuni to'liq takrorlash va yangi mavzu yuzasidan bilimlarini mustahkamlab kelish.

**O'IBDO':** \_\_\_\_\_ (imzo) \_\_\_\_\_ (sana)

<b>Sana:</b>				
<b>Sinf:</b>				

**Mavzu: Tikuv mashinasi bilan ishlaganda sanitariya-gigiyena va xavfsizlik qoidalari**  
**Darsning maqsadi:**

**Ta’limiy maqsad:** “Texnologiya” darsida pazandalik, tikuvchilik sirlarini, xalq hunarmandchiligi ish usullarini, har xil mexanizmlar asosida harakatlanuvchi sodda jihoz va buyumlar yasashni, robototexnika elementlaridan foydalanib aqlli texnika va texnologiya maketlarini loyihalashtirishni o’rgatish.

**Tarbiyaviy maqsad:** bu buyuk kelajakni yaratuvchi, yangi texnologiyalarni amaliyotga tatbiq etuvchi va mamlakatimiz rivojiga ulkan hissa qo’shuvchi shaxs sifatida voyaga yetkazish.

**Rivojlantiruvchi maqsad:** mehnatsevarlik, aniqlik, xavfsizlik qoidalariga rioya qilish ko’nikmalarini shakllantirish, texnik fikrlash, ijodkorlik va mustaqil ishlash qobiliyatini rivojlantirish.

**II. FK-fanga oid kompetensiyalar**

1. FK1-Buyum va mahsulot turlarini, ularni tayyorlash va ishlov berish usullarini bilish, texnologik loyihalash hamda amalga oshirish kompetensiyasi.
2. FK2-Psixomotor, funksional hamda amaliy faoliyat turlarini bajarishdagi operatsion kompetensiya.
3. FK3-To’g’ri va ongli kasb tanlash, ijtimoiy munosabatlarga kirisha olish kompetensiyasi.

**Dars turi:** yangi bilim beruvchi, bilimlarni mustahkamlovchi, amaliy, nazariy, aralash, noan’aviy, ananaviy.

**Dars uslubi:** tushuntirish, suxbat, tezkor savol – javob, amaliy mustaqil ishlar bajarish, munozara, muammoli topshiriq, ko’rgazmali va boshqalar.

**Dars metodi:** guruhlarda ishlash, “kim epchil-u, kim chaqqon”, “ko’rsam tezroq o’rganaman”, “muammo va yechim” shu kabi metodlar.

**Dars jihozi:** mavzuga oid rasm, ko’rgazmalar va tarqatma materiallar, o’quv qurollari, elektron materiallar.

<b>№</b>	<b>Bo’limlar</b>	<b>Vahti</b>
<b>1</b>	Tashkiliy qism	3 daqiqa
<b>2</b>	O’tgan mavzuni mustahkamlash	5 daqiqa
<b>3</b>	Yangi mavzu bayoni	15 daqiqa
<b>4</b>	Yangi mavzuni mustahkamlash	10 daqiqa
<b>5</b>	O’quvchilarni rag’batlantirish. Darsni yakunlash.	10 daqiqa
<b>6</b>	Uyga vazifa	2 daqiqa
<b>Jami</b>		<b>45 daqiqa</b>

**I.Tashkiliy qism:** salomlashish yo’qlama qilish, o’quvchilarni darsga tayyorgarliklarini tekshirish, dars uchun yetarli miqdorda zarur ashyolarni hozirlash.

Doskaga dars mavzusi va tegishli ma’lumotlar yozib qo’yiladi.

**II. O’tilgan mavzuni mustahkamlash.** o’tilgan mavzu yuzasidan suhbat, savol-javob o’tkaziladi. Uy vazifasini bajarilishini tahlili o’tkazilib no’to’g’ri bajarilgan topshiriqlar yuzasidan ko’rsatma beriladi.

**III. Darsning borishi:**

### **Tikuv mashinasi bilan ishlaganda quyidagi sanitariya-gigiyena qoidalariga rioya qilinadi:**

1. Tikuv mashinasiga yorug'lik chap tomondan yoki to'g'ridan tushib turishi kerak.
2. O'rindiqli stul mashina ignasiga to'g'rilab joylashtiriladi.
3. Mashina qarshisida boshni biroz egib, tikuv mashinasi bilan 10–15 cm oraliqda o'tirish kerak.
4. Tikuvchilik buyumi va ko'z oralig'idagi masofa 30–35 cm ni tashkil etishi kerak.
5. Tikuv mashinasi platformasiga tikuvchining tirsagi qulay joylashishi lozim.



### **Tikuv mashinasida ishlaganda quyidagi texnika xavfsizligi qoidalariga rioya qilinadi**

1. O'qituvchining ruxsatisiz tikuv mashinasida ish boshlamang.
2. Mashinani ishga tushirish vaqtida oyog'ingizni tepkiga qo'ymang.
3. Tikuvchilik buyumini tikishdan oldin igna va to'g'nag'ichlarni olib tashlang.
4. Tikuv mashinasida tikish vaqtida qo'llaringiz mashina ignasiga kirib ketmasligini nazorat qiling.
5. Tikuv mashinasining aylanma harakatlanuvchi qismlari ishlayotganda teginmang.
6. Tikuv mashinasi ishlab turganda boshqa ishlarga chalg'imang hamda mashinani yoqiq holda qoldirmang.
7. Ishni yakunlaganingizdan keyin mashinani o'chirib, bostirma tepki tagiga gazlama bo'lagidan to'shab, bostirma tepki va ignani pastga tushirib qo'ying.

### **Qiziqarli ma'lumot**

2014-yil amerikalik ixtirochi Jonatan Zornou "Sewbo" nomli robot-tikuvchini ixtiro qildi. U 30 daqiqada ko'ylak tikib beradi. Buning uchun gazlama suvda qorishtirilgan termoplast bilan qoplanadi va u qattiq holatga keladi. Robot gazlamani oddiy tikuv mashinasida tikadi. Kiyim tayyor bo'lgach, uni issiq suvda chayib olish natijasida plastik yuza yuvilib, gazlama o'z holiga qaytadi.



### **IV. Yangi mavzuni mustahkamlash:**

1. Tikuv mashinasida ishlashda qanday texnika xavfsizligi qoidalariga rioya qilish kerak?
2. Tikuv mashinasining tuzilishini gapirib bering.

**V. Baholash:** o'quvchilarni yutuq va kamchiliklarini muxokama qilish, darsda faol qatnashgan o'quvchilar rag'batlantirish.

**VI. Uyga vazifa:** yangi mavzuni to'liq takrorlash va yangi mavzu yuzasidan bilimlarini mustahkamlab kelish.

**O'IBDO':** \_\_\_\_\_

(imzo)

(sana)

*v**eb**-saytimiz: [Zokirjon.com](http://Zokirjon.com)*

*Zokirjon.com. v**eb**-sayiti orqali o‘zingiz uchun kerakli hujjatlarni yuklab olishingiz mumkin.*

## **Zokirjon Admin bilan**

**90-530-68-66, 91-397-77-37 nomerga murojaat qilishingiz, shu nomerdagi telegram orqali bog‘lanishingiz nza456 yoki nza445 izlab telegramdan yozishingiz so‘raladi.**

**Telegramda murojaatingizga o‘z vaqtida javob beriladi**

**44 listdan iborat texnologiya fanidan 5-sinf qiz bolalar uchun III chorak konspektini to‘loq holda olish uchun telegramdan yozing.**



**Telegram kanalimiz:**

**@Maktablar\_uchun\_hujjatlar**

**To‘lov uchun: UZCARD \*880\*9860230104973329\*summa#**

**Plastik egasi Nabiyev Zokirjon**

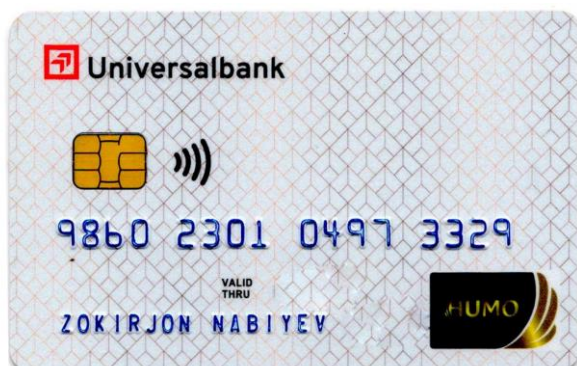

### **DIQQAT!!!**

Sizga bu **OMONAT** qilib beriladi.  
To‘liq holda olganingizdan so‘ng:  
Faqat o‘zingiz uchun foydalaning.  
Hech kimga bermang hattoki eng yaqin insoningizga ham.  
Internet orqali v**eb**-saytlarga joylamang.  
Kanal va gruppalarga tarqatmang.

**OMONATGA  
HIYONAT QILMANG.**

***Bizni xizmatdan foydalanib qulay imkoniyatga ega bo'ling!  
Bizda maktablar uchun quyidagi hujjatlar mavjud.***

- 1. 1-11-Sinflar uchun kelajak soati ish reja va konspektlari**
- 2. 1-11-Sinflar uchun barcha fanlardan to'garak hujjatlari**
- 3. Sinf rahbar hujjatlari**
- 4. Metodbirlashma hujjatlari**
- 5. Ustama hujjatlari**
- 6. 1-11-Sinflar uchun barcha fanlardan konspektlar va tezislar**
- 7. 1-11-Sinflar uchun Ish rejalar (Taqvim mavzu rejalar)**
- 8. Maktab ish hujjatlari**
- 9. Direktor ish hujjatlari**
- 10. MMIBDO' ish hujjatlari**
- 11.O'IBDO' ish hujjatlari**
- 12.Psixolog hujjatlari**
- 13.Xotin-qizlar qo'mitasi ish hujjatlari**
- 14.Kutubxona mudirasi ish hujjatlari**
- 15.Besh tashabbus hujjatlari**
- 16. Ommalashtirish uchun dars ishlanmalar va ochiq dars ishlanmalar, taqdimotlar, slaydlar**