



_____ hokimligi
maktabgacha va maktab ta'limi
boshqarmasi

_____ maktabgacha va
maktab ta'limi bo'limi tasarrufidagi
___-umumiy o'rta ta'lim maktabi
to'garak rahbari

_____ning
20__-20__-o'quv yiliga 8-sinflar
bo'sh o'zlashtiruvchi o'quvchilar uchun

“CHIZMACHILIK”

**TO'GARAK
HUJJATLARI**

To'garak a'zolari haqida ma'lumot

№	Familiya ismi va sharifi	Tug'ilgan sanasi	Sinfi	Manzili (to'liq)	Ota-onasi (Ismi sharifi)	Telefon (uy yoki mobil)	Izoh
1.							
2.							
3.							
4.							
5.							
6.							
7.							
8.							
9.							
10.							
11.							
12.							
13.							
14.							
15.							

16.							
17.							
18.							
19.							
20.							
21.							
22.							
23.							
24.							
25.							
26.							
27.							
28.							
29.							
30.							

O'tkazilgan xona _____

**20__-20__-o‘quv yilida bo‘sh o‘zlashtiruvchi o‘quvchilar uchun tuzilgan
“Chizmachilik” nomli to‘garagining
ISH REJASI**

№	Yillik ish reja mavzulari	Soat	Sana	Izoh
1.	Chizmachilik kursiga kirish	1		
2.	O‘zbekistonda qazish ishlari	1		
3.	Chizmachilik qurollari.	1		
4.	O‘chirg‘ich (rezinka).	1		
5.	Masshtab	1		
6.	Chiziq turlari. O‘lcham qo‘yish qoidalari	1		
7.	Takrorlash	1		
8.	Bosh va yozma harflar hamda raqamlarning yozilishi	1		
9.	Turli xil chiziqlar chizish	1		
10.	O‘zaro perpendikular chiziqlar chizish.	1		
11.	Muntazam ko‘pburchaklarni faqat sirkulda yasash	1		
12.	Geometrik naqsh - girih chizish	1		
13.	Aylanaga urinma to‘g‘ri chiziq o‘tkazish	1		
14.	Ikki aylanani uchinchi aylana yordamida tutashtirish	1		
15.	Oktant va epyur haqida umumiy tushuncha	1		
16.	Nuqtani bitta, ikkita va uchta tekislikka proyeksiyalash	1		
17.	Modelni bitta, o‘zaro perpendikular ikkita va uchta tekislikka proyeksiyalash	1		
18.	O‘zaro perpendikular ikkita va uchta tekislikka proyeksiyalash	1		
19.	Ko‘pyoqliklarning yoyilmalari	1		
20.	Silindr, konus, shar va piramidaning proyeksiyalari	1		
21.	Ko‘pyoqliklarga mansub bo‘lgan piramida	1		
22.	Ko‘rinishlar asosiy, bosh va mahalliy ko‘rinishlar	1		
23.	Texnik model	1		
24.	Oddiy model chizmalarini tahlil qilish, geometrik jismlarga ajratish	1		
25.	Detaining berilgan ikkita ko‘rinishiga asoslanib uchinchi ko‘rinishini aniqlash	1		
26.	Aksonometrik proyeksiyalar haqida umumiy tushuncha. O‘qlarning joylashishi	1		
27.	Takrorlash	1		
28.	Tekis shakllarning aksonometriyalarini frontal dimetriya va izometriyada yasash	1		
29.	Frontal dimetriyada aylana	1		
30.	Detalning frontal dimetrik proyeksiyasi	1		
31.	Takrorlash	1		
32.	Aksonometrik proyeksiyalar bo‘yicha amaliy mashg‘ulot	1		
33.	Detalni o‘lchash tartibi.	1		
34.	Texnik rasm chizish	1		

Sana: “ ” _____ 20__-yill. Sinflar: _____ To‘garak rahbari: _____

Mavzu: Chizmachilik kursiga kirish

Mashg‘ulotning maqsadi:

Ta‘limiy: o‘quvchilarning tasavvur hamda tafakkur qilish qobiliyatini o‘shirish, texnika yordamida turli buyumlar va ularning detallarini yasash hamda nazorat qilishga o‘rgatish.

Tarbiyaviy: chizmani o‘qish va chizishni bilishning asosiy chizmachilikda har bir narsaning shartli va soddalashtirib tasvirlanishini mukammal egallash, o‘z g‘oyalari va fikrlarini ifodalashda chizmalardan foydalanish.

Rivojlantiruvchi: ko‘plab turli narsalarning rasmlarini xayolan qo‘lda chizib, mashq qilish, rasm (chizma) chizishga moyilligi oshirish, hamda o‘zida fazoviy tasavvur hosil qilish va mantiqiy fikrlash qobiliyatini rivojlantirish.

O‘quvchilarda shakllantiriladigan tayanch kompetensiyalar elementlari:

Kommunikativ kompetensiyasi:

mavzudan kelib chiqib to‘g‘ri javob bera oladi.

Matematik savodxonlik, fan va texnika yangiliklaridan xabardor bo‘lish

hamda foydalanish kompetensiyasi:

aniq hisob-kitoblarga asoslangan holda shaxsiy, oilaviy rejalarini tuza oladi.

Mashg‘ulot turi: yangi bilim beruvchi, bilimlarni mustahkamlovchi.

Mashg‘ulot uslubi: tushuntirish, suhbat, testlar, tezkor savol – javob, amaliy mustaqil ishlar bajarish, munozara, muammoli topshiriq, kichik guruhlarda ishlash, ko‘rgazmali va boshqalar.

Mashg‘ulot metodi: guruhlarda ishlash, “kim epchil-u, kim chaqqon”, “ko‘rsam tezroq o‘rganaman” shu kabi metodlar.

Mashg‘ulot jihozi: mavzuga oid rasm, ko‘rgazmalar va tarqatma materiallar, o‘quv qurollari, elektron materiallar.

Mashg‘ulotning borishi:

I. Tashkiliy qism:

a) Salomlashish. b) Davomatni aniqlash.

II. Uyga vazifani so‘rash:

a) Savol – javob o‘tqazish. b) Topshiriqlarni tekshirish.

III. Yangi mavzu bayoni:

Har bir fanning paydo bo‘lish tarixi uning qanchalik muhim ahamiyatga ega ekanligidan, qadimiyligidan, jamiyatning taraqqiyotiga qo‘shayotgan hissasidan kelib chiqqan holda qadrlanadi.

Ibtidoiy odamlar o‘z his-tuyg‘ularini g‘orlardagi devorlarga, tog‘lardagi qoyalarga turli tasvirlar chizish orqali muhrlashga harakat qilishgan. Bu chizgi-tasvirlar chizmachilikning ibtidoiy boshlanishi hisoblanib, o‘sha davrdagi odamlarni fikr yuritishga majbur qilib, ongini rivojlantirishga turtki bo‘lgan va mantiqiy fikrlash yordamida o‘zining fazoviy tasavvur qilish qobiliyatini o‘stirish orqali odam qiyofasiga kirgan. Demak, insoniyat tarixida ilk bor yaratilgan fan chizmachilik (chizmalar chizish) hisoblanadi. Qadimda misrliklar turar joylar, saroylar, ibodatxonalarni qurishda eng oddiy usul bilan bo‘lsa-da, bu inshootlarning shakl va o‘lchamlarini tasvirlay olganlar. Qadimgi zamon papiruslari, qoyalarga cho‘kichlab ishlangan rasmlar, devorlardagi naqqoshlik, xattotlik san‘ati va shunga o‘xshash tasvirlar o‘sha davr xalqlarining chizma sohasidagi birinchi tushunchalarini aks ettiradi. Shaharlarning saqlanib qolgan qoldiqlari, binolarning plan va fasadlari hamda turli hujjatlar buning dalilidir. Chizmachilik faniga oid dastlabki ma‘lumotlar eramizdan 300 yil muqaddam paydo bo‘lgan.



IV. Yangi mavzuni mustahkamlash

1. Chizma deb nimaga aytiladi?

2. O‘rta Osiyoda chizmachilikning rivojlanish tarixi to‘g‘risida nimalarni bilasiz?

V. Mashg‘ulotni yakunlash: to‘garak a‘zolarini yutuq va kamchiliklarini muhokama qilish, rag‘batlantirish.

VI. Uyga vazifani e‘lon qilish: yangi mavzuni to‘liq takrorlash va yangi mavzu yuzasidan bilimlarini mustahkamlab kelish.

Sana: “ ” _____ 20__-yill. Sinflar: _____ To‘garak rahbari: _____

Mavzu: O‘zbekistonda qazish ishlari

Mashg‘ulotning maqsadi:

Ta‘limiy: o‘quvchilarning tasavvur hamda tafakkur qilish qobiliyatini o‘shirish, texnika yordamida turli buyumlar va ularning detallarini yasash hamda nazorat qilishga o‘rgatish.

Tarbiyaviy: chizmani o‘qish va chizishni bilishning asosiy chizmachilikda har bir narsaning shartli va soddalashtirib tasvirlanishini mukammal egallash, o‘z g‘oyalari va fikrlarini ifodalashda chizmalardan foydalanish.

Rivojlantiruvchi: ko‘plab turli narsalarning rasmlarini xayolan qo‘lda chizib, mashq qilish, rasm (chizma) chizishga moyilligi oshirish, hamda o‘zida fazoviy tasavvur hosil qilish va mantiqiy fikrlash qobiliyatini rivojlantirish.

O‘quvchilarda shakllantiriladigan tayanch kompetensiyalar elementlari:

O‘zini o‘zi rivojlantirish kompetensiyasi:

shaxs sifatida doimiy ravishda o‘zini-o‘zi rivojlantirib, jismoniy, ma‘naviy, ruhiy va intellektual kamolotga intila oladi.

Ijtimoiy faol fuqarolik kompetensiyasi:

Mehnat qonunchiligida o‘z haq huquqlarini biladi, jamiyat va oilasi manfaatlarini uchun xizmat qila oladi.

Milliy va umummadaniy kompetensiya:

Vatanga sadoqatli, insonlarga mehroqibatli hamda umuminsoniy va milliy qadriyatlarga e‘tiqodli bo‘la oladi.

Mashg‘ulot turi: yangi bilim beruvchi, bilimlarni mustahkamlovchi.

Mashg‘ulot uslubi: tushuntirish, suhbat, testlar, tezkor savol – javob, amaliy mustaqil ishlar bajarish, munozara, muammoli topshiriq, kichik guruhlarda ishlash, ko‘rgazmali va boshqalar.

Mashg‘ulot metodi: guruhlarda ishlash, “kim epchil-u, kim chaqqon”, “ko‘rsam tezroq o‘rganaman” shu kabi metodlar.

Mashg‘ulot jihozi: mavzuga oid rasm, ko‘rgazmalar va tarqatma materiallar, o‘quv qurollari, elektron materiallar.

Mashg‘ulotning borishi:

I. Tashkiliy qism: a) Salomlashish. b) Davomatni aniqlash.

II. Uyga vazifani so‘rash: a) Savol – javob o‘tqazish. b) Topshiriqlarni tekshirish.

III. Yangi mavzu bayoni:

Rim me‘mori va muhandisi Mark

Vitruviy (miloddan avvalgi I asrning ikkinchi yarmi) tekislikda binolaming plan va fasadlarini chizishni ishlab chiqqan. O‘zbekistonda Quyimozor va Oqtomda arxeologlar tomonidan qazish ishlari olib borilganda eramizdan oldingi 2-1-mingyilliklarga taalluqli odamning olddan va yonidan ko‘rinish tasviri topilgan. VI-VII asrga oid kumush idishda binoning me‘moriy fasadi tasvirlangan.

VII asrdan XV asrgacha O‘rta Osiyoda fanning barcha sohalarida katta ilmiy yutuqlarga erishilgan. Masalan, mashhur olim Muhammad ibn Musoal-Xorazmiy (783-850) yunon olimi Ptolemei tomonidan bayon qilingan ba‘zi masalalar aniq emasligini chizmalar orqali isbotlab bergan. U o‘z asarlarida turli mamlakatlar, dengiz va tog‘lar, katta daryo va ko‘llarning xaritalarini tasvirlagan. Olimning chizgan xaritalaridan ba‘zilari bizgacha yetib kelgan. Abu Nasr Forobiy (873-950) o‘zining geometrik yasashlarga doir asarida konstruktiv geometrik masalalami yechishni bayon etgan. Ayniqsa, o‘zgarmas pargor yordamida geometrik masalalar yechishni chizmalar orqali batafsil bayon etgan. Abu Rayhon Beruniy (973-1048) shar ichida besh xil muntazam ko‘pyoqliklar yasash mumkinligini chizmalar orqali isbotlab bergan. Bular noriy - to‘rtyoqlik (tetraedr), orziy - oltiyoqlik (geksaedr), havoii - sakkizyoqlik (oktaedr), falakii - o‘nikkiyoqlik (dodekaedr), moii - yigirmayoqlik (ikosaedr)lardir (1.1-chizma).

IV. Yangi mavzuni mustahkamlash

1. Standart nima?

2. Chizish asboblari nimalar kiradi? Chizma buyumlariga-chi?

3. Uchburchakliklaming to‘g‘ri yoki noto‘g‘riligi qanday tekshiriladi?

V. Mashg‘ulotni yakunlash: to‘garak a‘zolarini yutuq va kamchiliklarini muhokama qilish, rag‘batlantirish.

VI. Uyga vazifani e‘lon qilish: yangi mavzuni to‘liq takrorlash va yangi mavzu yuzasidan bilimlarini mustahkamlab kelish.

Maktab MMIBDO ‘ _____ sana _____ 20__ yil

Sana: “ ” _____ 20__-yill. Sinflar: _____ To‘garak rahbari: _____

Mavzu: Chizmachilik qurollari.

Mashg‘ulotning maqsadi:

Ta‘limiy: o‘quvchilarning tasavvur hamda tafakkur qilish qobiliyatini o‘shirish, texnika yordamida turli buyumlar va ularning detallarini yasash hamda nazorat qilishga o‘rgatish.

Tarbiyaviy: chizmani o‘qish va chizishni bilishning asosiy chizmachilikda har bir narsaning shartli va soddalashtirib tasvirlanishini mukammal egallash, o‘z g‘oyalari va fikrlarini ifodalashda chizmalardan foydalanish.

Rivojlantiruvchi: ko‘plab turli narsalarning rasmlarini xayolan qo‘lda chizib, mashq qilish, rasm (chizma) chizishga moyilligi oshirish, hamda o‘zida fazoviy tasavvur hosil qilish va mantiqiy fikrlash qobiliyatini rivojlantirish.

O‘quvchilarda shakllantiriladigan tayanch kompetensiyalar elementlari:

Axborotlar bilan ishlash kompetensiyasi:

mavjud axborot manbalaridan (internet, televizor, radio (audio-video yozuv), telefon, kompyuter, elektron pochta va boshq.) foydalana oladi.

O‘zini o‘zi rivojlantirish kompetensiyasi:

shaxs sifatida doimiy ravishda o‘zini-o‘zi rivojlantirib, jismoniy, ma‘naviy, ruhiy va intellektual kamolotga intila oladi.

Matematik savodxonlik, fan va texnika yangiliklaridan xabardor bo‘lish

hamda foydalanish kompetensiyasi:

aniq hisob-kitoblarga asoslangan holda shaxsiy, oilaviy rejalarini tuza oladi.

Mashg‘ulot turi: yangi bilim beruvchi, bilimlarni mustahkamlovchi.

Mashg‘ulot uslubi: tushuntirish, suhbat, testlar, tezkor savol – javob, amaliy mustaqil ishlar bajarish, munozara, muammoli topshiriq, kichik guruhlarda ishlash, ko‘rgazmali va boshqalar.

Mashg‘ulot metodi: guruhlarda ishlash, “kim epchil-u, kim chaqqon”, “ko‘rsam tezroq o‘rganaman” shu kabi metodlar.

Mashg‘ulot jihozi: mavzuga oid rasm, ko‘rgazmalar va tarqatma materiallar, o‘quv qurollari, elektron materiallar.

Mashg‘ulotning borishi:

I. Tashkiliy qism: a) Salomlashish. b) Davomatni aniqlash.

II. Uyga vazifani so‘rash: a) Savol – javob o‘tqazish. b) Topshiriqlarni tekshirish.

III. Yangi mavzu bayoni:

Chizmachilik buyumlari va asboblari gotovalniy, chizg‘ich, uchburchakliklar, lekalolar, reysshina, transportirlar kiradi. Chizmachilik jihozlariga chizmachilik stollari, chizmachilik taxtalari, chizmachilik mexanizmlari; chizma ashyolariga esa chizma qog‘ozi, qalam, o‘chirg‘ich, tush, qog‘ozqadagichlar kiradi. Qalamiar va ularni ishga tayyorlash. Chizmachilikda ishlatiladigan qalamlar uch xil yumshoq, qattiq, o‘rtacha qattiq qalamlarga bo‘linadi. Yumshoq qalamlar yumshoqligiga qarab M, 2M, 3M; qattiq qalamlar qattiqligiga qarab T, 2T, 3T; o‘rtacha qattiqlikdagi qalamlar esa CT yoki TM bilan belgilanadi. Boshqa mamlakatlarda tayyorlangan «KOH-I-NOOR» rusumli qalamlarning yumshoqlari B, 2B, 3B; qattiqlari H, 2H, 3H; o‘rtachasi HB bilan belgilanadi. Chizmalar T yoki 2T qalamda chiziladi. Chizmaning ustidan bostirib chizish uchun TM yoki M rusumli qalam ishlatiladi. Qalamni ishga tayyorlash. Qalamning ochilgan yog‘och qismining uzunligi 25-30 mm, grafitining uzunligi 8-10 mm bo‘lishi lozim (1.6-chizma, a). Qalam uchi grafitini mayda qmn (jilvir) qog‘ozdan (1.6-chizma, b) foydalanib, unga ishqalab o‘tkirlanadi. Sirkulda ingichka chiziqlami chizish uchun 1.6-chizma, d da ko‘rsatilgandek qalamning sterjenini bir tomonlama qumqog‘ozga ishqalab o‘tkirlanadi.

IV. Yangi mavzuni mustahkamlash

Qanday qalamlar bo‘ladi? Ular qanday belgilanadi?

V. Mashg‘ulotni yakunlash: to‘garak a‘zolarini yutuq va kamchilliklarini muhokama qilish, rag‘batlantirish.

VI. Uyga vazifani e‘lon qilish: yangi mavzuni to‘liq takrorlash va yangi mavzu yuzasidan bilimlarini mustahkamlab kelish.

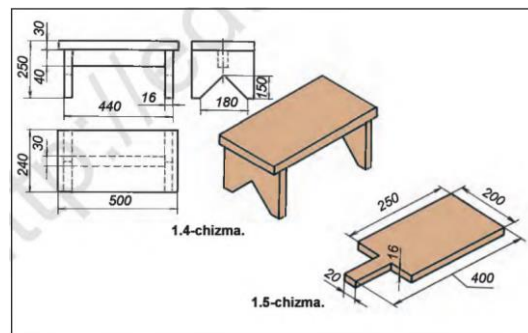

veb-saytimiz: Zokirjon.com

Zokirjon.com veb-sayti orqali o'zingiz uchun kerakli ma'lumotlarni yuklab oling.

+99890-530-00-68 nomerga telegramdan yozishingiz yoki telegramdan nza4567 izlab telegramga murojaat qilishingiz so'raladi.

Telegramda murojaatingizga o'z vaqtida javob beriladi.

Hujjat word variant doc formatda beriladi.

40 listdan iborat bo'sh o'zlashtiruvchi o'quvchilarga chizmachilik fanidan 8-sinf o'quvchilarga 34 soatli to'garakni to'liq holda olish uchun telegramdan yozing.



To'lov uchun:

Telegram kanalimiz:

@Maktablar_uchun_hujjatlar

HUMO 9860230104973329

Plastik egasi Nabiyev Zokirjon

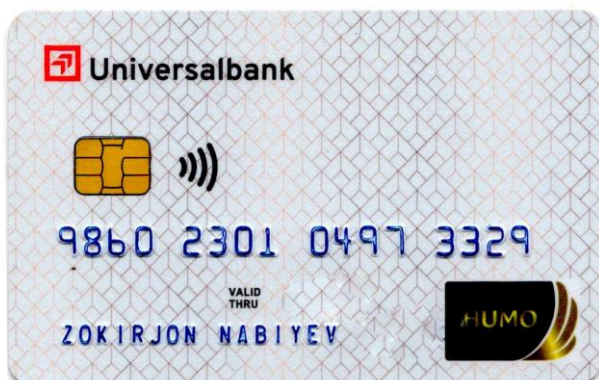

DIQQAT!!!

Sizga bu **OMONAT** qilib beriladi.
To'liq holda olganingizdan so'ng:
Faqat o'zingiz uchun foydalaning.
Hech kimga bermang hattoki eng yaqin insoningizga ham.
Internet orqali veb-saytlarga joylamang.
Kanal va gruppalariga tarqatmang.

**OMONATGA
HIYONAT QILMANG.**

Bizni hizmatdan foydalanib qulay imkoniyatga ega bo'ling!
Bizda maktablar uchun quydagi hujjatlar mavjud

- 1. 1-11-Sinflar uchun sinf soati ish reja va konspektlari**
- 2. 1-11-Sinflar uchun barcha fanlardan to'garak hujjatlari**
- 3. Sinf rahbar hujjatlari**
- 4. Metodbirlashma hujjatlari**
- 5. Ustama hujjatlari**
- 6. 1-11-Sinflar uchun barcha fanlardan konspektlar**
- 7. 1-11-Sinflar uchun Ish rejalar (Taqvim mavzu rejalar)**
- 8. Maktab ish hujjatlari**
- 9. Direktor ish hujjatlari**
- 10. MMIBDO' ish hujjatlari**
- 11. O'IBDO' ish hujjatlari**
- 12. Psixolog hujjatlari**
- 13. Xotin-qizlar qo'mitasi ish hujjatlari**
- 14. Kutubxona mudirasi ish hujjatlari**
- 15. Besh tashabbus hujjatlari**
- 16. Ochiq dars ishlanmalar, taqdimotlar, slaydlar**