



\_\_\_\_\_ *hokimligi*  
*maktabgacha va maktab ta'limi*  
*boshqarmasi*

\_\_\_\_\_ *maktabgacha va*  
*maktab ta'limi bo'limi tasarrufidagi*  
*\_\_\_-umumiy o'rta ta'lim maktabi*  
*tasviriy san'at va chizmachilik*  
*fani o'qituvchisi*

\_\_\_\_\_ *ning*  
*20\_\_-20\_\_-o'quv yili 9-sinflar uchun*  
*“CHIZMACHILIK” NOMLI*

**TO'GARAK**  
**HUJJATLARI**

## To'garak a'zolari haqida ma'lumot

<i><b>№</b></i>	<b>Familiya ismi va sharifi</b>	<b>Tug'ilgan sanasi</b>	<b>Sinfi</b>	<b>Manzili</b> (to'liq)	<b>Ota-onasi</b> (Ismi sharifi)	<b>Telefon</b> (uy yoki mobil)	<b>Izoh</b>
<i><b>1.</b></i>							
<i><b>2.</b></i>							
<i><b>3.</b></i>							
<i><b>4.</b></i>							
<i><b>5.</b></i>							
<i><b>6.</b></i>							
<i><b>7.</b></i>							
<i><b>8.</b></i>							
<i><b>9.</b></i>							
<i><b>10.</b></i>							
<i><b>11.</b></i>							
<i><b>12.</b></i>							
<i><b>13.</b></i>							
<i><b>14.</b></i>							

15.							
16.							
17.							
18.							
19.							
20.							
21.							
22.							
23.							
24.							
25.							
26.							
27.							
28.							
29.							
30.							

*O'tkazilgan xona* \_\_\_\_\_





**MMIBDO‘** \_\_\_\_\_

**20\_\_-20\_\_-o‘quv yili uchun “Chizmachilik” nomli to‘garagining**

**ISH REJASI**

№	O‘tiladigan mavzular rejasi	Nazariy soat	Mashg‘ulot o‘tkazish muddati	Mashg‘ulot o‘tkazilgan sana
1.	Chizmachilikdan olgan bilimlarni takrorlash va umumlashtirish	1		
2.	Kesimlar			
3.	Kesim turlari	1		
4.	Kesimlarda shartlilik va soddalashtirish			
5.	Qirqimlar	1		
6.	Qirqim turlari			
7.	Oddiy va mahalliy qirqimlar, ularning chizmalarda belgilanishi va joylashishi	1		
8.	Ko‘rinishning yarmi bilan qirqimning yarmini birlashtirish			
9.	Buyumning ko‘rinishiga asosida qirqim bajarish	1		
10.	Ko‘rinishning qismini qirqimning qismi bilan birlashtirib tasvirlash			
11.	Aksonometrik proyeksiyalarda izometriyada qirqim bajarish	1		
12.	Frontal dimetriyada qirqimni tasvirlash			
13.	Kesim va qirqim talab qiladigan detallarning eskizini ishlash	1		
14.	Eskiz chizish bo‘yicha amaliy mashg‘ulot va texnik rasm chizish			
15.	Chizmalarda shartlilik va soddalashtirish	1		
16.	Test sinovi			
17.	Detalning shaklini dizayn asosida konstruktiv o‘zgartirishga oid loyihalash	1		
18.	Detalning fazoviy holatini o‘zgartirish			
19.	Loyihalashga doir grafik masalalar	1		
20.	Mashinasozlik chizmalari			
21.	Ajraladigan va ajralmaydigan birikmalar	1		
22.	Rezbalar va ularning chizmalarda tasvirlashi			
23.	Boltli birikmani chizish	1		
24.	Shpilkali birikmani chizish			
25.	Oddiy yig‘ish chizmasini o‘qish	1		
26.	Birikmalarni tasvirlash			
27.	Konstruksiyalashga doir masalalar	1		
28.	Kompyuterda burchak, to‘g‘ri chiziq va tekis shakllarni yasash			
29.	Kompyuterda buyumlarni loyihalash	1		
30.	Kompyuter yordamida berilgan detalning fazoviy holatini va uning shaklini dizayn talabi asosida qisman o‘zgartirish			
31.	Qurilish chizmalari. Binonig Plani. Fasadi va Qirqimi	1		
32.	Qurilish chizmalarini o‘qish	1		
33.	Test sinovi	1		
34.	Bosh plan chizish bo‘yicha amaliy mashg‘ulot	1		

**MMIBDO‘:** \_\_\_\_\_

**To‘garak rahbari:** \_\_\_\_\_

**Mavzu. Chizmachilikdan olgan bilimlarni takrorlash va umumlashtirish.**

**Mashg‘ulotning maqsadi**

Ta‘limiy maqsad : O‘quvchilar bilimni takrorlash Chizmachilik faninig mazmunini tushunib yetish

**F.K Ish qurollaridan to‘g‘ri foydalanish va chizmani ketma-ketlikda to‘g‘ri bajarish kompetensiyasi.**

Tarbiyaviy maqsad: O‘quvchilarni bilimli tarbiyali va har tomonlama yetuk inson qilib tarbiyalash

**T.k-5 Milliy va umummadaniy kompetensiya.**

Rivojlantiruvchi maqsad : O‘quvchilarni kelgusida chizmachilik fanin o‘zlashtira olishi

**T.K.-30‘zini o‘zi rivojlantirish kompetensiyasi.**

Mashg‘ulot turi : Mustahkamlovchi,

Mashg‘ulot metodi: suhbatamaliy ish.

Mashg‘ulot jihozlari. Chizmalar, AKT

**Mashg‘ulotning borishi**

Tashkiliy qism.

A) Salomlashish , B) Davomadni aniqlash, C) O‘quvchilarni Mashg‘ulotga tayyorlash.

**Yangi mavzu bayoni:**

Mashg‘ulot 8-sinfda o‘quvchilar tomonidan olgan bilim va ko‘nikmalarni takrorlash bilan boshlanadi. Qaysi o‘quvchi bilim olishda, chizmalar chizishda qanday xatoliklarga yo‘l qo‘ysa va bu xatolarni tuzatmasa, fanga nisbatan o‘z qarashini o‘zgartirmasa, 9-sinfda bunday o‘quvchilar uchun qiyinchilik ortib boradi va fanni o‘zlashtirishi oson bo‘lmasligi tushuntiriladi. Shundan keyin ko‘rinishlar, shartlilik va soddalashtirishlar, yaqqol tasvirlar, eskiz to‘g‘risida qisqacha tushuncha beriladi. Misol tariqasida detal tahlil qilinadi. Buning uchun o‘quvchilarga bu detal qanday geometrik sirtlardan tashkil topganligini aniqlash maqsadida savollar beriladi. Javoblar olingandan keyin yakun yasaladi.

Detalning asliga qarab uning kerakli ko‘rinishlarini chizing va boshqa detalning eskizini bajaring

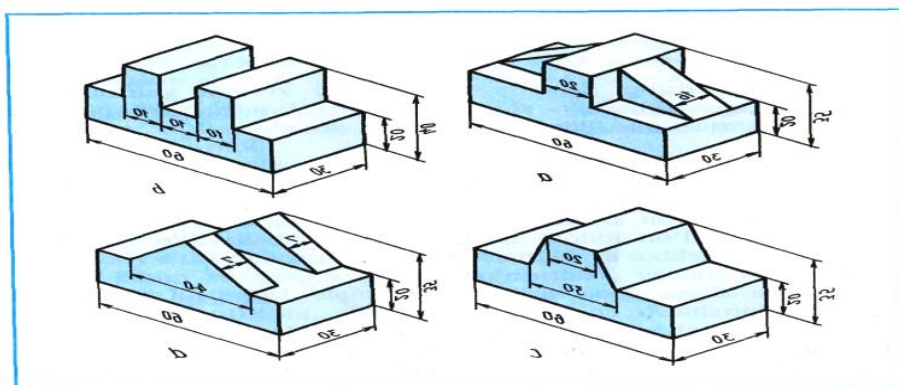

O‘qituvchi boshqa detalning ikkita ko‘rinishini chizadi va uning uchinchi ko‘rinishini aniqlaydi. Misol sifatida. Mashg‘ulotlikdagi 1.2-chizma berilgan detallardan bittasini olish mumkin. Bu mavzuni avaldan tayyorlab qo‘yilgan ko‘rsatmali qurol (plakat) orqali tushuntirish ham mumkin. O‘quvchilarning 8-sinfda olgan bilim va ko‘nikmalarini aniqlash maqsadida testlardan foydalaniladi yoki ularga savollar beriladi va javoblar natijasiga ko‘ra yakun yasalib, baholar qo‘yiladi.

**Uyga vazifa.** O‘quvchilarning 8-sinfda kim qanday o‘zlashtirganligini hisobga olgan holda Mashg‘ulotlikdagi

1.3-chizmada berilgan mashqlardan bittasi uyga vazifa qilib topshiriladi

Sana: “ ” 20 -yil. Sinflar: .To‘garak rahbari: \_\_\_\_\_

**Mavzu: Kesimlar .**

### **Mashg‘ulotning maqsadi**

**Mashg‘ulotning maqsadi :** ta’limiy maqsad: **Kesimlar haqida umumiy ma'lumot berish F.K Chizmachilikda qo‘llaniladigan termin va tushunchalarni bilish hamda qo‘llay olish kompetensiyasi.**

**Tarbiyaviy maqsadi.** Kesimlar yordamida detal shaklini aniqlashning ahamiyatini tarbiyalash. **T.k.Milliy va umummadaniy kompetensiya.**

**Rivojlantiruvchi:** O‘quvchilarning bilim, ko‘nikma malakalarini rivojlantirish.

**T.K.O‘zini o‘zi rivojlantirish kompetensiyasi.**

**Mashg‘ulot turi.** Yangi bilimlarni o‘zlashtirish.

**Mashg‘ulot metodi.** tushuntirish, savol-javob

**Mashg‘ulot jihozlari.** Kesimlar haqida plakatlari, modellar, detallar.

### **Mashg‘ulotning borishi**

**I.Tashkiliy qism .** a) Salomlashish .b) Davomadni aniqlash c) O‘quvchilarni Mashg‘ulotga tayyorlash

**II. O‘tilgan mavzuni mustahkamlash**

1. Chizmachilik asboblari nimalar kiradi?
2. Qalamdagi T yoki H yozuv uning nimasini bildiradi?
3. Qalamdagi M yoki B belgi uning qandayligini ko‘rsatadi?
4. Qalamdagi TM yoki HB belgi uning qandayligini ko‘rsatadi?

**III .Yangi mavzu bayoni :**

Detalning u yoki bu qismi shaklini aniqlash maqsadida kesim qo‘llaniladi. Uning ichki tuzilishini aniqroq bilish maqsadida kesim bilan birga qirqim ham qo‘llaniladi. Shunday qilinganda detalning ko‘rinishlari soni kamayadi.

Kesim deganda detalning shaklini uning o‘qiga perpendikulyar qilib o‘tkazilgan tekislik orqali aniqlash usuli tushuniladi. Shunda tekislikda hosil bo‘lgan yuza **kesim** deyiladi. Kesim standartga muvofiq bajariladi. Kesimdan ko‘proq val, o‘q, shatun kabi detallarning shakli va ulardagi o‘yiq chuqurcha, bo‘rtiq kabilarning geometriyasini aniqlashda qo‘llaniladi. Bunday elementlarning o‘qlari orqali detal o‘qiga perpendikulyar qilib kesuvchi tekislik o‘tkazilsa, detalning ko‘ndalang kesimi hosil bo‘ladi. 2.1-chizma, a) dagi valning yaqqol tasviriga qarang. Undagi o‘yiq va teshik shaklini chapdan ko‘rinishida aniqlash mumkin (2.1-chizma, b). Lekin ular ko‘rinmas kontur chiziqlarda tasvirlanganligi uchun valning bu elementlarini aniqlash maqsadida kesim tatbiq qilinishi mumkin. Kesilgan joyi aniq ko‘rsatish maqsadida detal qismi o‘qi bo‘yicha siljitib tasvirlangan (2.1-chizma, d). A—A kesimda segment shponka pazi, B-B da liska va C-C da silindrik teshikni ko‘ryapsiz. Demak, kesim qo‘llanilgan bunday detallarni bitta ko‘rinishda tasvirlash mumkin (2.1-chizma, e).

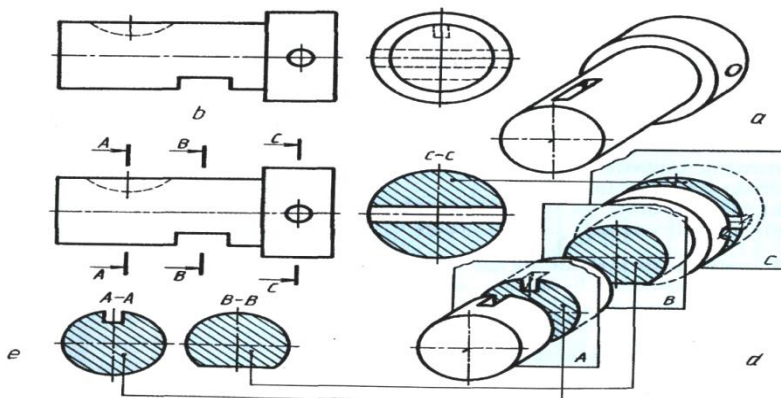





Kesim qoʻllanilganda detallarning kesilgan yuzalarini standartga muvofiq shartli belgilash qabul qilingan. Chizmada materiallarni tez va oson farqlash maqsadida ular turli koʻrinishda shtrbdanadi.

**Materiialarning kesimda grafik belgilanishi.** Detal chizmasida kesim yoki qirqim qoʻllanilgan boʻlsa, oʻsha joy yuzalari maʼlum tartibda belgilanishi lozim. Detal metalldan yasalgan boʻlsa, kesim yoki qirqim 2.2-chizmadagidek shtrixlab chiqiladi. Shtrix chiziqlari detalning asosiy kontur (hoshiya chizigʻi) yoki oʻq chizigʻiga nisbatan  $45^\circ$  burchak ostida oʻng yoki chap tomonga qiyalatib chiziladi. Shtrixlar ingichka tutash chiziqda bajariladi. Bitta detalning barcha koʻrinishlarida bajarilgan qirqim yoki kesimlarda bu yuzalar bir tomonlama shtrixlanishi va shtrixlar orasi ham oʻzaro teng boʻlishi shart.

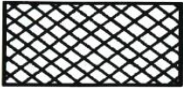
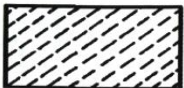
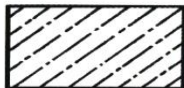
Yogʻochdan tashqari boshqa materiallar metallar kabi hoshiya chizigʻiga nisbatan  $45^\circ$  burchakda qiyalatib chiziladi. Shtrixlar orasidagi masofalar materiallarning turiga qarab har xil boʻladi. Metall, charm, rezina, tabiiy tosh, betonlarda 1,5—2 mm, sopol (keramika) va silikatli materiallarda qoʻshaloq chiziqlar oraligʻi 1,5—2 va 5—7 mm boʻladi. Tabiiy tuproq uchta oʻzaro parallel kalta chiziqlar oraligʻi 1—2 mm, toʻplam chiziqlar oraligʻi 3—5 qilib

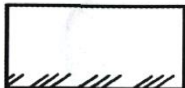
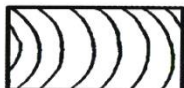
Metall	Charm, rezina	Tabiiy tosh	Beton	mm
				
Sopol va silikatli materiallar		Tabiiy tuproq	Yogʻoch	
				

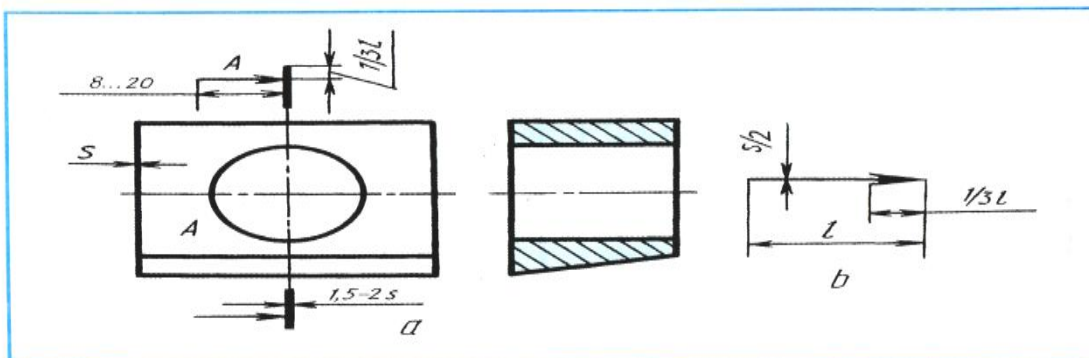

qoldiriladi.

Baʼzi materiallarining kesim va qirqim grafik belgilanishi 1 – jadvalda koʻrsatilgan .  
IV. Yangi mavzuni mustahkamlash : Oʻquvchilarga yangi mavzu yuzasidan savollar beraman .

1. Kesim nima ?
2. Kesimlar qanday tasvir hisoblanadi ?
3. Nima uchun materiallar kesimida har xil grafik shartli belgilanadi ?

Mashgʻulot yakunlash va baholash : Faol qatnashgan oʻquvchilar baholanadi va jurnalga rasmiylashtiriladi .

V. Uyga vazifa : 2.2 chizma yoki 2.3 – chizmani chizish .

**Mavzu : Kesim turlari.**

**Mashg‘ulotning maqsadi :**

**Ta'limiy maqsad :** O‘quvchilarga kesimlar hosil qilish va kesim yuzalarini shtrixlashni tushuntirish.

**F.K Chizmachilikda qo‘llaniladigan termin va tushunchalarni bilish hamda qo‘llay olish kompetensiyasi.**

**Tarbiyaviy maqsadi.** O‘quvchilarni chizmachilik Mashg‘ulotiga qiziqtirish ruhida tarbiyalash.

**T.k.Milliy va umummadaniy kompetensiya.**

**Rivojlantiruvchi :** o‘quvchilarni bilim ko‘nikma malakalarini rivojlantirish. . **T.K.O‘zini o‘zi rivojlantirish kompetensiyasi.**

**Mashg‘ulot turi.** Yangi bilimlarni o‘zlashtirish.

**Mashg‘ulot metodi.** So‘zlab berish, tushuntirish, suhbat va Mashg‘ulotlik bilan ish-lash.

**Mashg‘ulot jihozlari.** Kesimlar haqida plakatlar, modellar, detallar.

**Mashg‘ulotning borishi**

**I. Tashkiliy qism . a) Salomlashish b) Davomadni aniqlash c) O‘quvchilarni Mashg‘ulotga tayyorlash**

**II. O‘tilgan mavzuni mustahkamlash**

**1. Kesim nima?**

**A. Detalning faqat kesuvchi tekislik bilan kesilgan joy tasviri.**

**B. Detalning kesuvchi tekislik bilan kesilgan joy va uning ortidagi detal qismi ham qo‘shilgan tasvir.**

**C. Kesuvchi tekisligacha bo‘lgan detal qismi tasviri.**

**D. Kesuvchi tekislik ortidagi detal qismi tasviri.**

**2. Detal tasviridan tashqarida bajarilgan kesim qanday ataladi? A. Mahalliy. B. Ustiga chizilgan. C. Chiqarilgan. D. Qirqim.**

**3. Bevosita tasvirning o‘zida chizilgan kesim nima deyiladi?**

**A. Mahalliy. B. Ustiga chizilgan. C. Chiqarilgan. D. Qirqim.**

**4. Tasvirlararo kesimda kesim konturi qanday chiziqda chiziladi?**

**A. Ingichka tutash. B. Shtrix. C. Asosiy yo‘g‘on tutash. D. Shtrix-punktir.**

**5. Ustiga chizilgan kesimda kesim konturi qanday chiziqda chiziladi?**

**A. Ingichka tutash. B. Shtrix. C. Asosiy yo‘g‘on tutash. D. Ingichka to‘lqinsimon.**

**6. Nima sababdan kesimda kesuvchi tekislik izi uzun chiziq tarzida tasvir-lanmaydi?**

**A. Kesim turidan qat‘iy nazar, unda simmetrik shakl hosil bo‘lsa.**

**B. Kesim turidan qat‘iy nazar, unda shakl nosimmetrik bo‘lsa.**

**C. Kesim chiqarib tasvirlangan bo‘lsa.**

**D. Kesim tasvirlararo bajarilgan bo‘lsa.**

**III. Yangi mavzu bayoni :**

**Bajarilishiga qarab ikki xil kesim bo‘ladi: chetga chiqarib tasvirlangan kesim, ustiga qo‘yilgan kesim. Chetga chiqarib tasvirlangan kesimlar ancha yaqqol bo‘ladi va ular A—A, B—B kabi kerakli yozuvlar bilabelgilanadi. Agar teshik, o‘yiqning simmetriya o‘qi davomida kesim chiqarib tasvirlansa, kesuvchi tekislik izi ko‘rsatilmaydi.**

**Chetga chiqarib tasvirlanadigan kesimni 4.2-chizmadagidek ko‘rinishning uzib tasvirlangan qismlari orasigalastirish mumkin. Bunday usulni shatunlar, balkalar, relslar, uzun vallarda qo‘llash mumkin. Chetga chiqarib tasvirlangan kesimlar soni**

qancha bo'lishiga qaramay ularning yuzalari shtrixlanadi. Kesim konturi detal konturi bilan bir xil va'n'a'ollikda chiziladi.

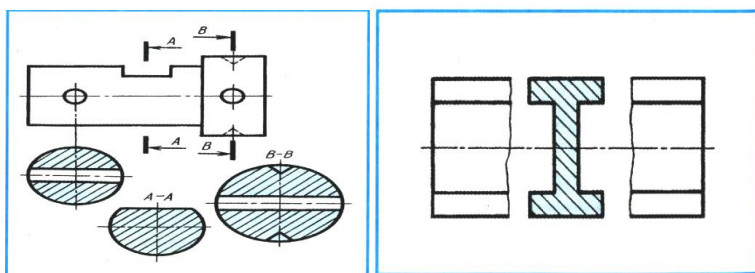

Ustiga qo'yilgan kesimga misol 4.3-chizmada ko'rsatilgan. Kesim konturi yuzasining shtrix chiziqlari bir xil ingichka tutash chiziq bilan chiziladi. Kesimlarning bu turi uncha yaqqol bo'lmagani uchun kamroq qo'llaniladi. Simmetriya o'qiga nisbatan kesim qo'llanilayotgan detalning kesimga tushgan lementi chiziladi. Kesimga tushgan shponka ariqchasi bir tomonlama bo'lsa, kesuvchi tekislik yo'nalishi bo'yicha kesim  $90^\circ$  ga burib tasvirlanadi va ko'rsatkichi (strelkasi) chizilib, belgilanmaydi. Kesimga tushgan joy simmetrik shaklga ega bo'lsa, tekislik izi ko'rsatilmaydi

Kesimlarda shartlilik va soddalashtirishlar. Kesimlarni diqqat bilan o'rgansangiz, ba'zi kesimlar konturida ochiq va yopiq joylar bo'ladi. Detal shakli qanday bo'lishidan qat'iy nazar, kesimga tushgan joydagi chuqurcha, o'yiq, teshiklar silindr yoki konussimon, ya'ni aylanish sirtiga ega bo'lsa kesimning aylana konturi yopiq, boshqa holatlarda ochiq tasvirlanadi. Masalan, 3.1- va 4.1-chizmalardagi kesimlarning aylana konturlari yopiq. 2.2-chizmadagi B—B kesimni kuzatsangiz, ikkita bir xil do'lakdan tashkil topgan teshik silindr bo'lgani uchun yopiq tasvirlangan. 4.1-chizma, A—A da silindr prizmasimon sirt bilan kesilgani uchun uning kesilgan oyi ko'rsatilmagan. 4.3-chizma, a dagi ustiga qo'yilgan kesimda ham shponka ariqchasi prizmasimon sirt bo'lgani uchun kesim konturidagi aylana qismi ochiq qoldirilgan.

Kesimga o'lchamlar qo'yish. 5.1-chizmada shponka ariqchasi kesimig o'lchamlarning qo'yilishi ko'rsatilgan. Ariqchaning chuqurligini detal konturida o'lchanishiga ahamiyat bering. Buning uchun aylana simmetriya o'qigacha ingichl chiziqda davom ettiriladi.

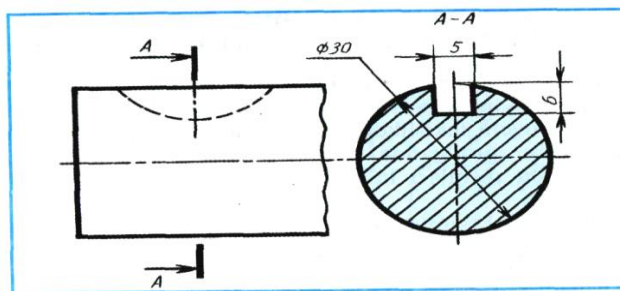

IV. Yangi mavzuni mustahkamlash :

1. Kesimlarning qanday turlari mavjud? Ular qanday belgilanadi?
2. Kesimlarda qanday shartliliklar qo'llaniladi?
3. Kesim yuzasi qanday shtrixlanadi?
4. Nima sababdan kesim yuzasi shtrixlanadi?

V. Mashg'ulot yakuni : Faol qatnashgan o'quvchilar baholanadi va jurnalga rasmiylashtiriladi .

VI. Uyga vazifa : 3.4-3.5- Chizmani chizish.

**veb-saytimiz: [Zokirjon.com](http://Zokirjon.com)**  
**Hujjat Word variantda beriladi.**

**Zokirjon Admin bilan**

**90-530-00-68 nomerga murojaat qilishingiz, shu nomerdagi telegram orqali bog'lanishingiz yoki nza4567 izlab telegramdan yozishingiz so'raladi. Telegramda murojaatingizga o'z vaqtida javob beriladi**

**Chizmachilik fanidan 9-sinf o'quvchilarga 34 soatli to'garakni to'liq holda olish uchun telegramdan yozing.**



**Narxi: 15 ming so'm**

**Telegram kanalimiz:**

**@Maktablar\_uchun\_hujjatlar**

**To'lov uchun: UZCARD \*880\*9860230104973329\*summa#**

**Plastik egasi Nabiyev Zokirjon**

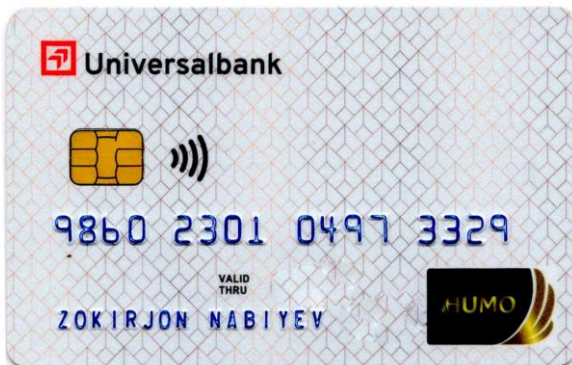

**DIQQAT!!!**

Sizga bu **OMONAT** qilib beriladi.  
To'liq holda olganingizdan so'ng:  
Faqat o'zingiz uchun foydalaning.  
Hech kimga bermang hattoki eng yaqin insoningizga ham.  
Internet orqali veb-saytlarga joylamang.  
Kanal va gruppalarga tarqatmang.

**OMONATGA  
HIYONAT QILMANG.**